



ИНСТРУКЦИЯ ПО СБОРКЕ

Комод С428



Внимание!

Во избежание опрокидывания комода запрещается открывать одновременно более одного ящика.

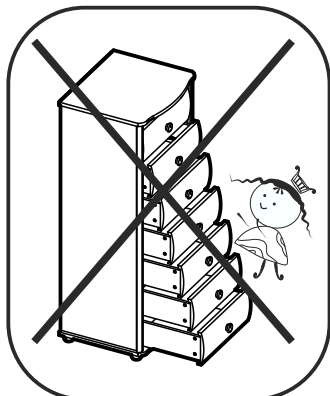

Максимальная нагрузка на один ящик не более 10кг.

Подготовка к сборке

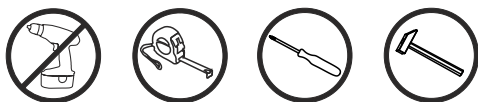

Сборку комода производить вдвоём!

1. Произвести визуальный осмотр деталей, проверить комплектность изделия, фурнитуры.
2. Сборку производить на чистом, ровном месте, покрытом тканью или бумагой.

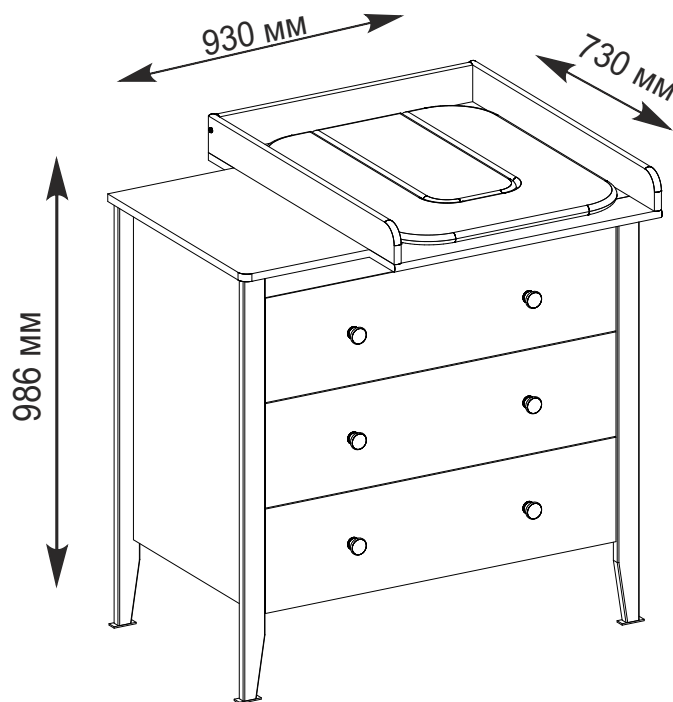

Комплектность изделия

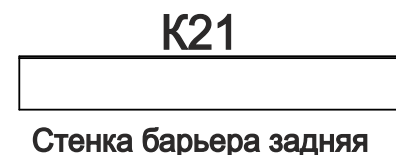
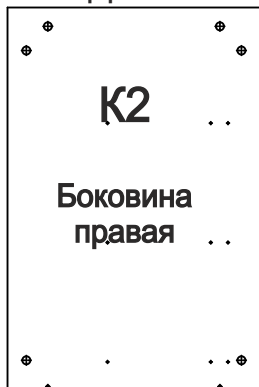
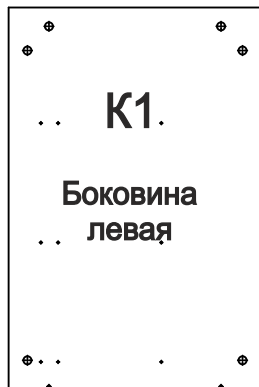

Комплектность ящиков

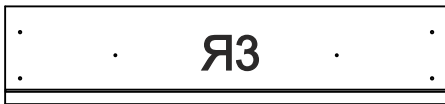

Я3

Панель (3шт.)



Я8

Дно - 3шт



Я5

Стенка задняя - 3шт.



Я1

Боковина
ящика левая
(3шт.)



Я2

Боковина
ящика правая
(3шт.)

Фурнитура

<p>Ф118 Гвозди П1.2х20</p> <p>50 шт.</p>	<p>Саморезы:</p> <p>Ф125</p> <p>18 шт.</p>	<p>Ф11 Винт-конфирмат 7х50</p> <p>12 шт.</p>	<p>Ф23 Дюбель эксцентрика</p> <p>36 шт.</p>
<p>Ф168 Направляющая левая</p> <p>3 шт.</p>	<p>Ф99 3.5x16</p> <p>18 шт.</p>	<p>Ф46 Ключ шестигранный</p> <p>1 шт.</p>	<p>Ф68 Стабилизатор</p> <p>9 шт.</p>
<p>Ф169 Направляющая правая</p> <p>3 шт.</p>	<p>Ф24 Эксцентрик d15h12</p> <p>36 шт.</p>	<p>Ф8 Подпятник войлочный 50x20</p> <p>4 шт.</p>	<p>Ф31 Ручка деревянная</p> <p>6 шт.</p>
<p>Ф33 Шкант 9х30</p> <p>10 шт.</p>			

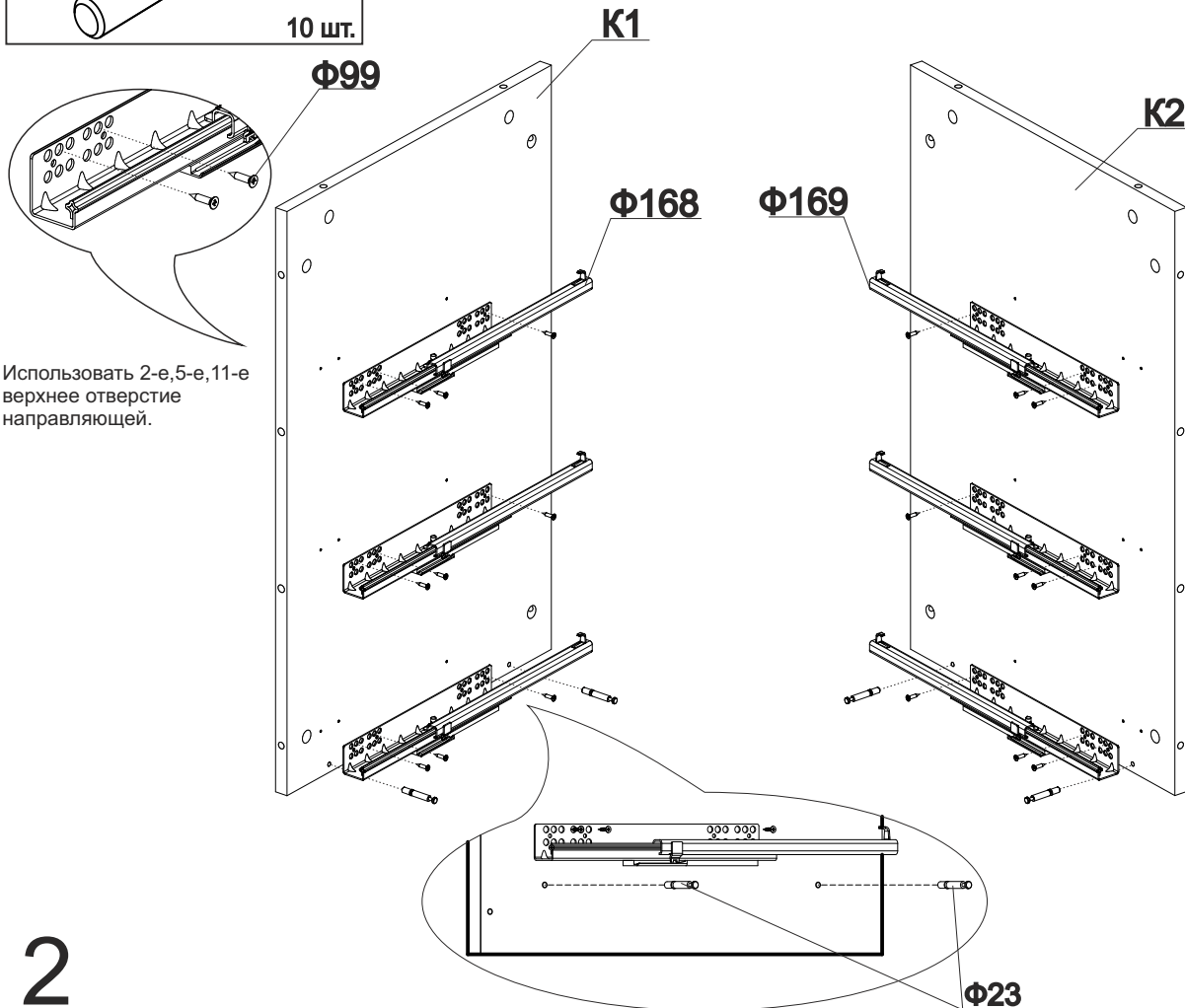

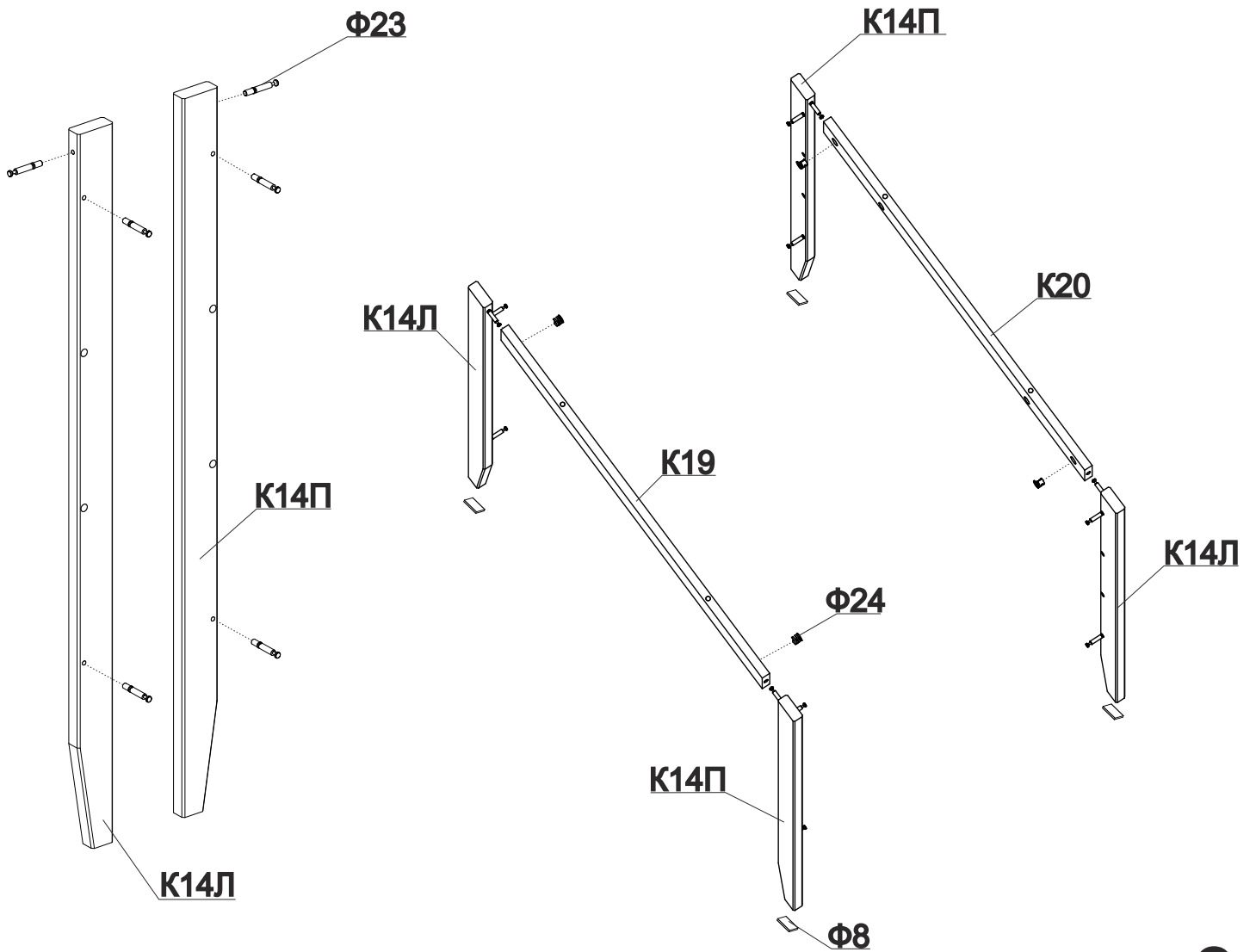
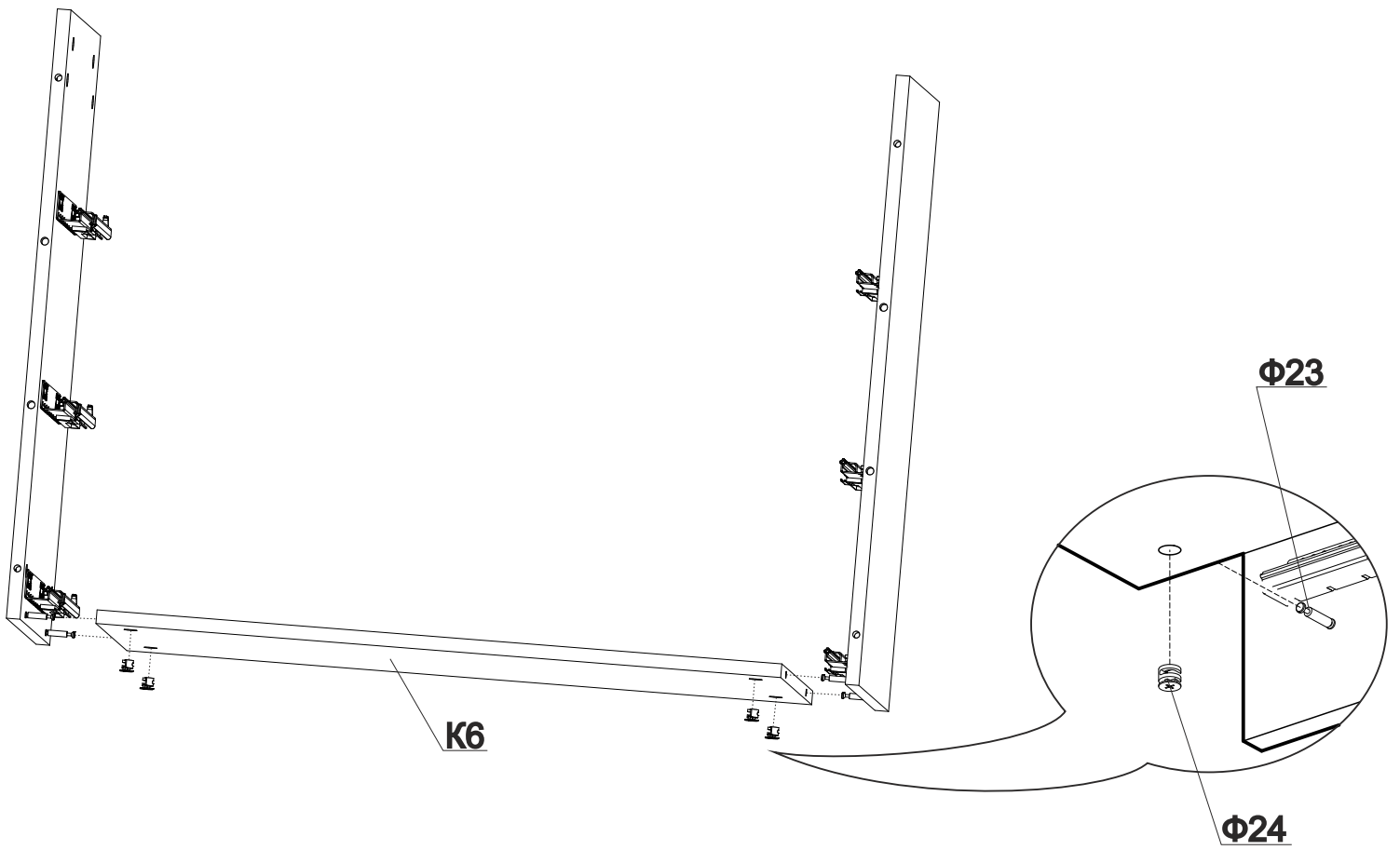

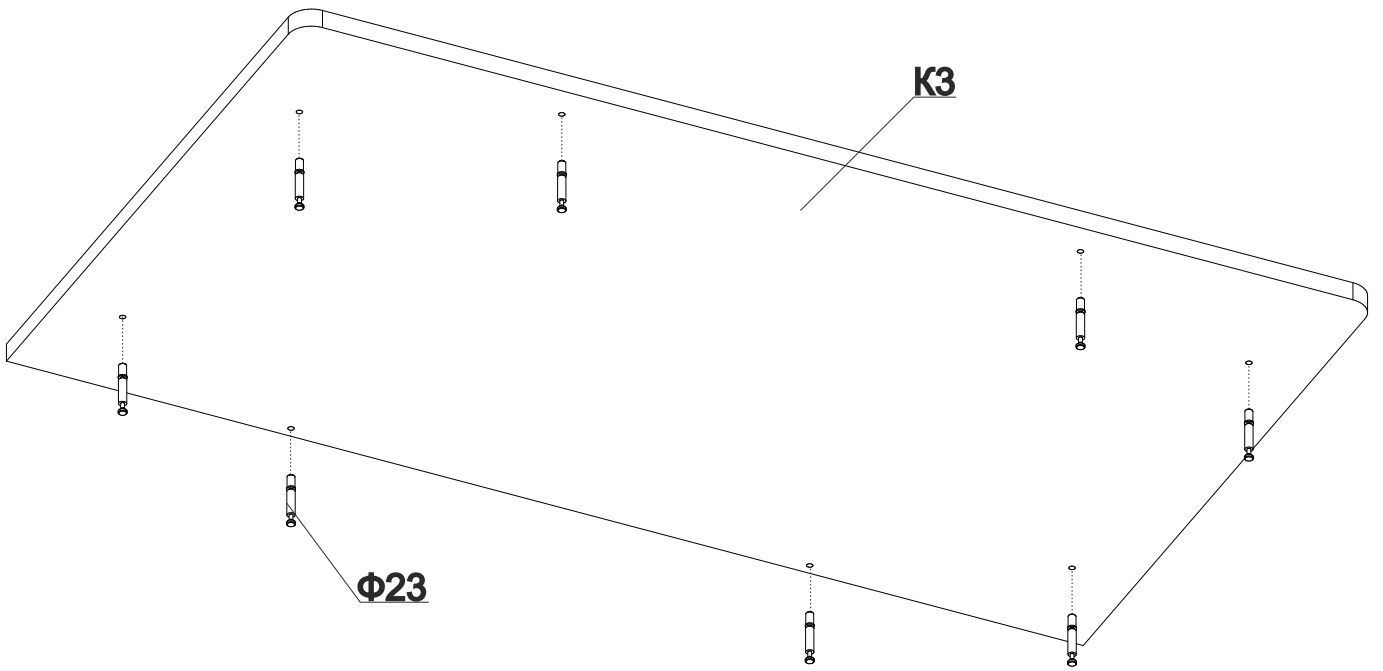
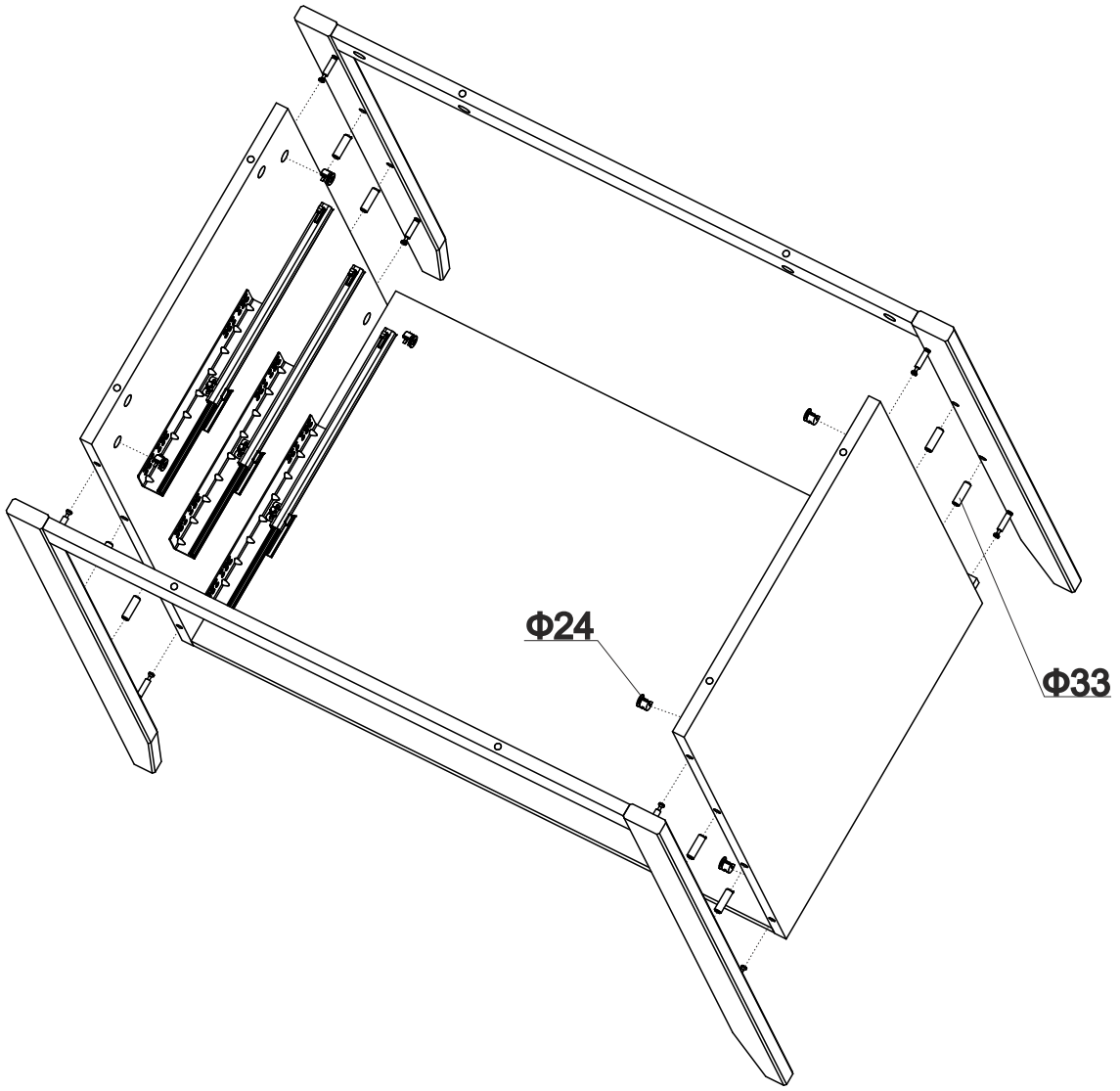

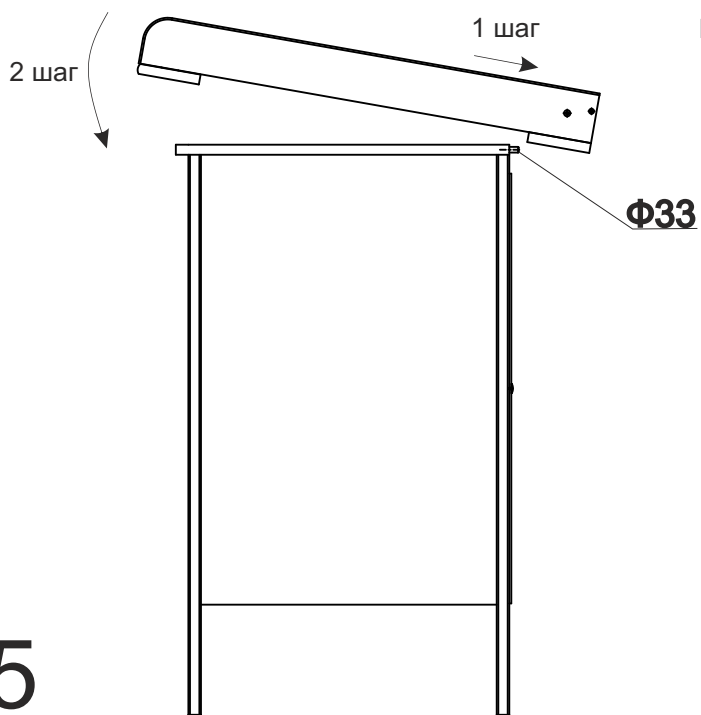
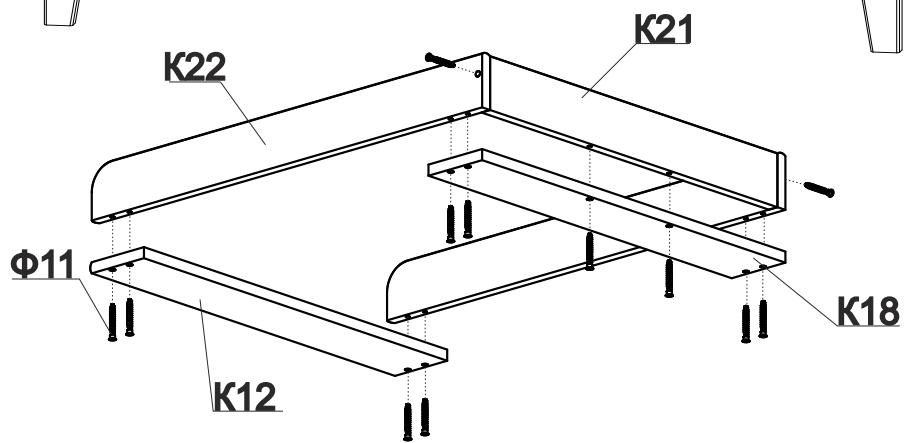
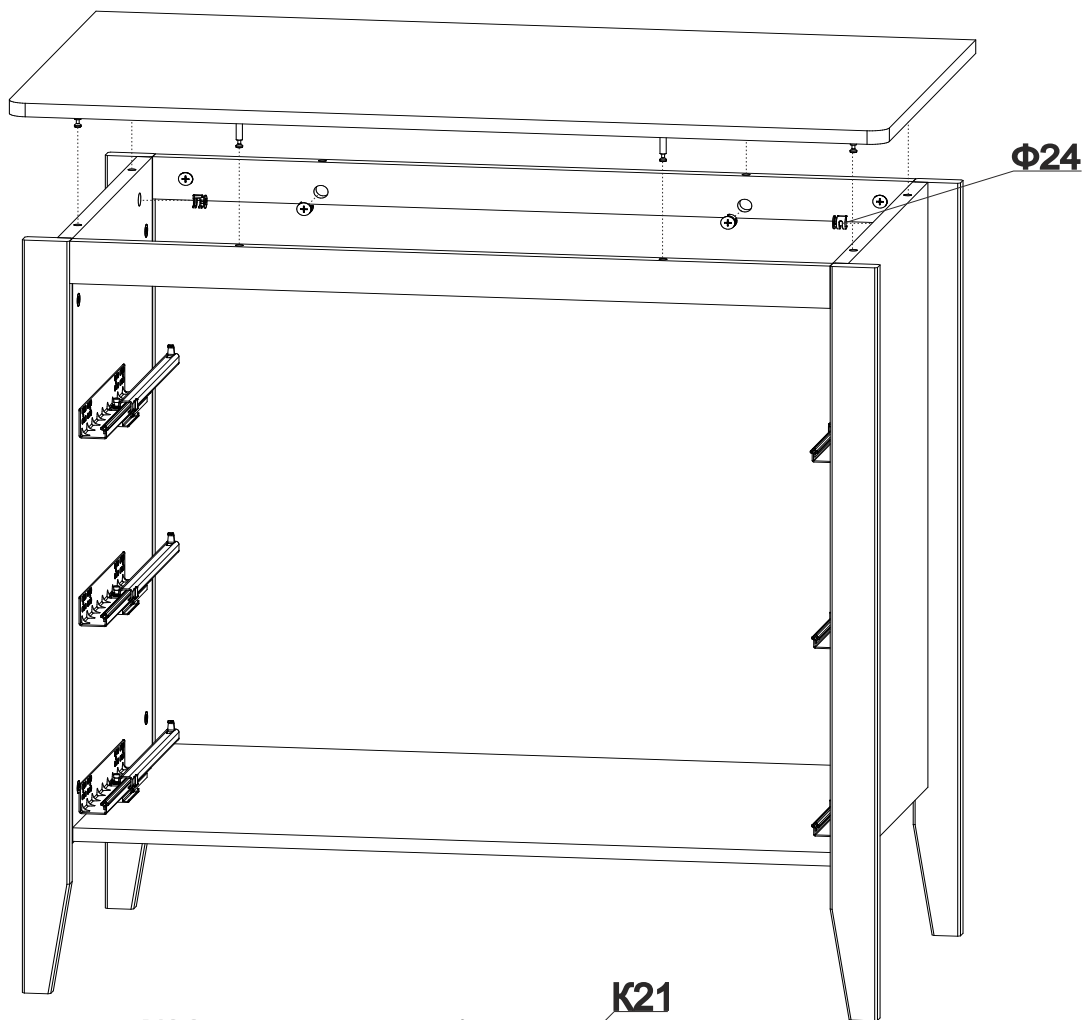

Возможна установка рамки с левой стороны или с правой

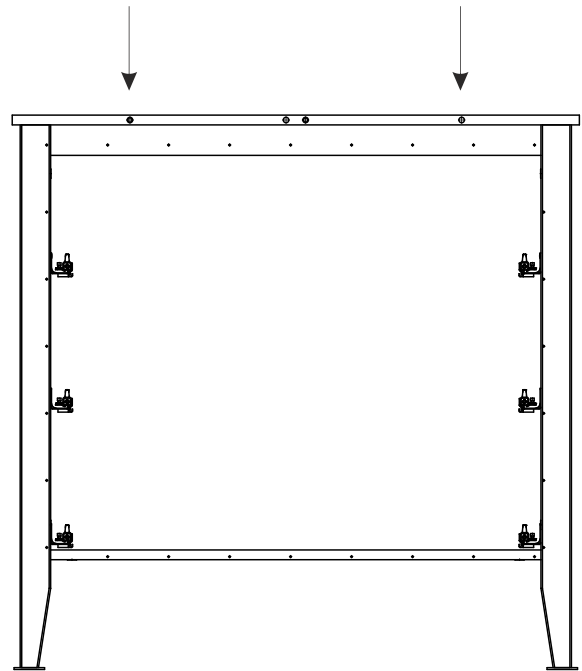

Сборка ящиков

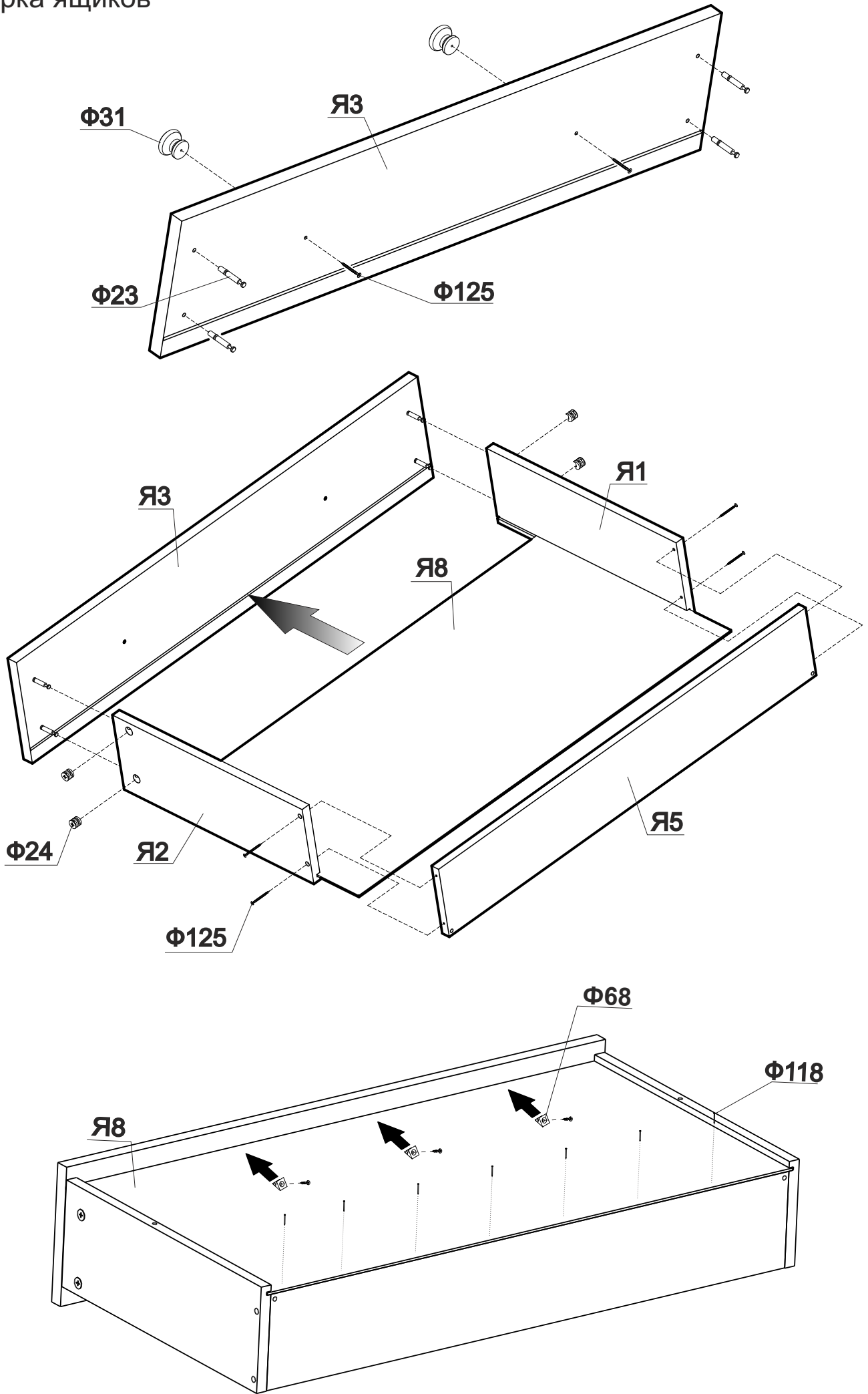

Установка ящиков

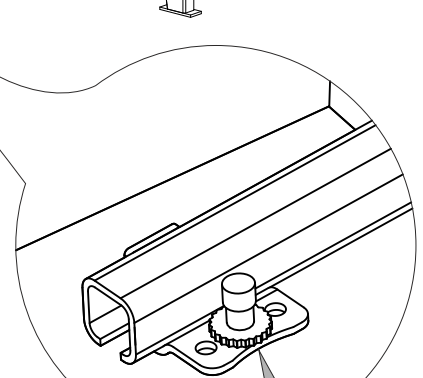
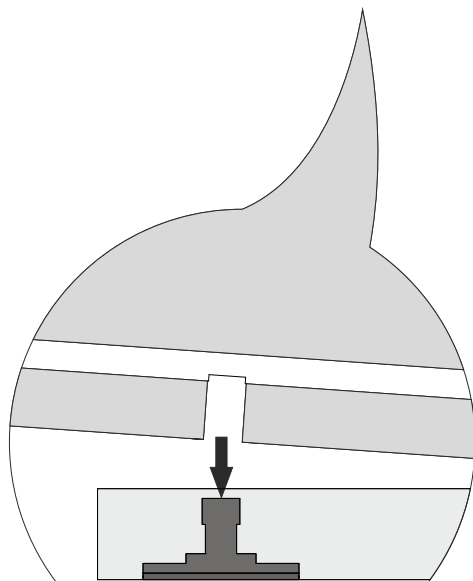
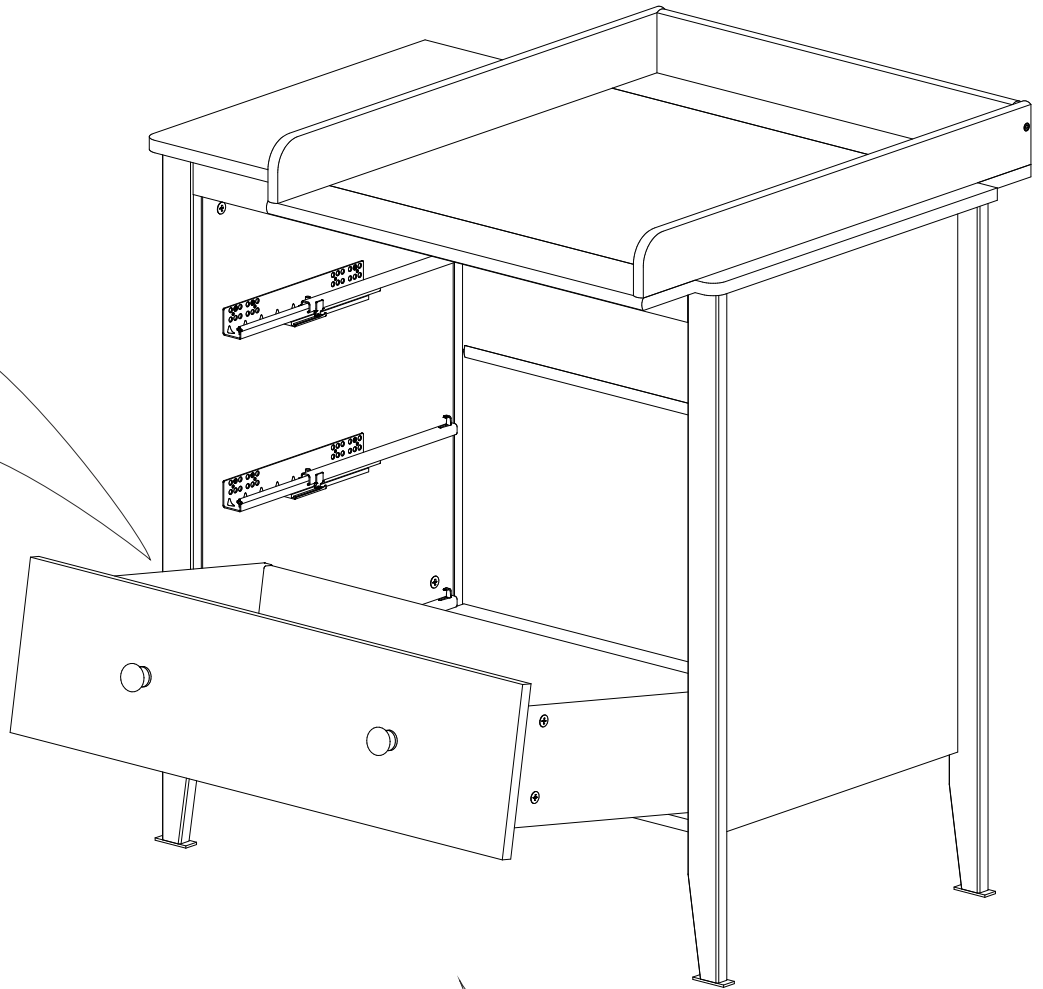
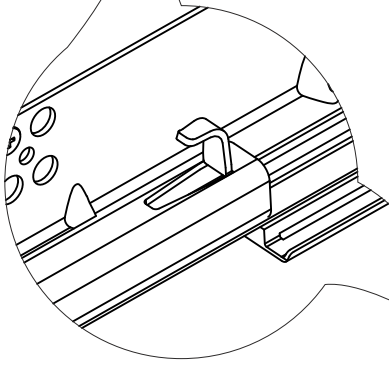
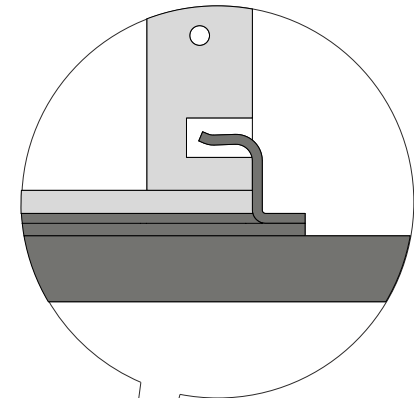

Диск для
регулировки
зазоров между
панелями

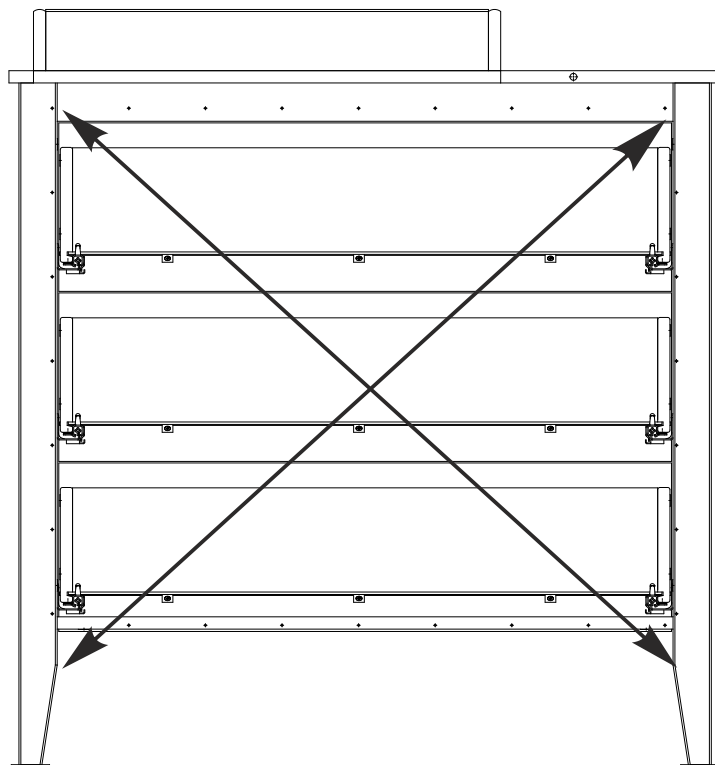

Диагонали комода должны совпадать (проверить рулеткой или шнуром).

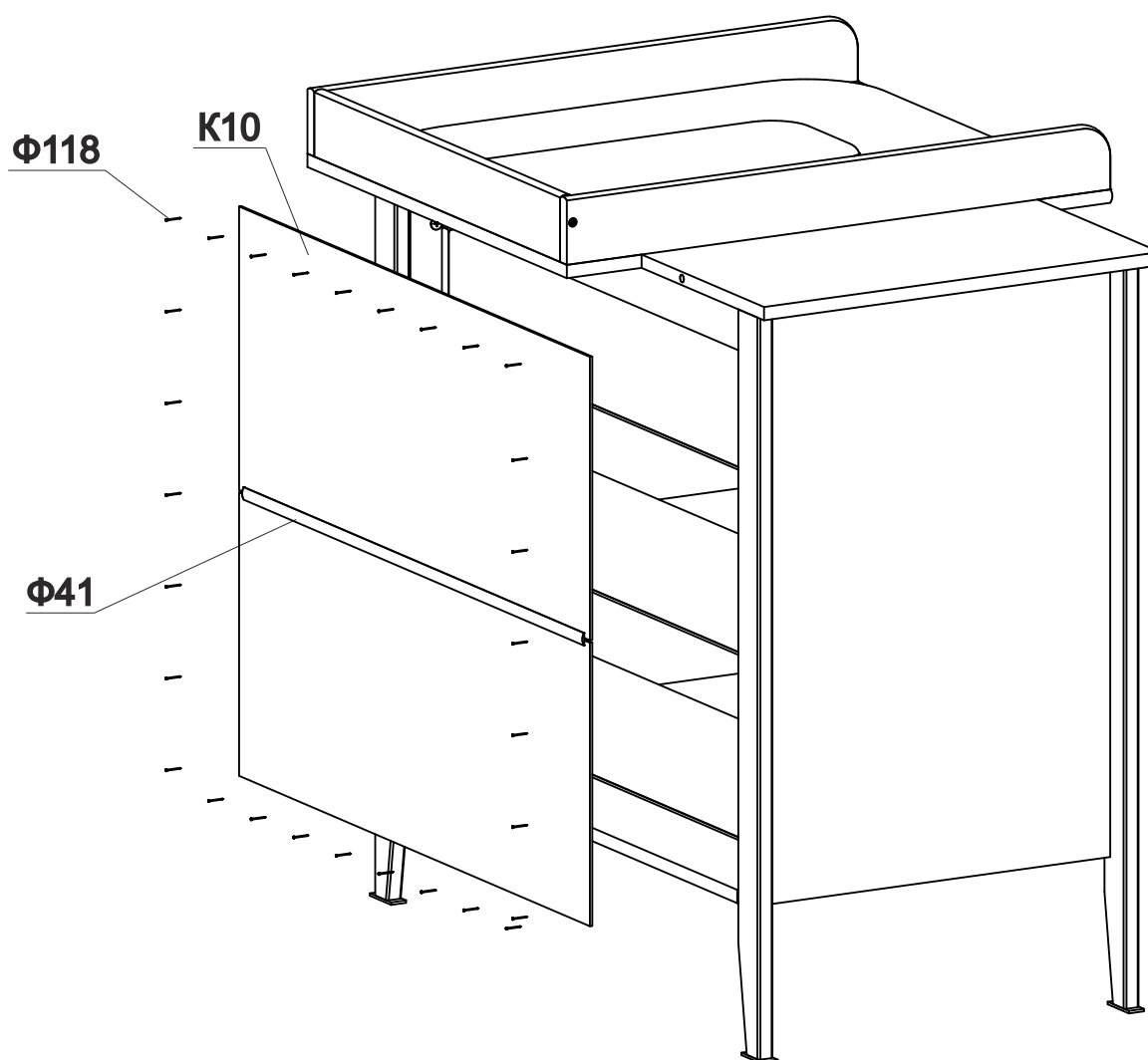

Информация для потребителя

Материалы применяемые в производстве оборудования для детских игровых площадок «Красная звезда»

- пиломатериалы хвойных пород ГОСТ 8486;
- пиломатериалы лиственных пород ГОСТ 2695;
- защитно-декоративная пропитка AQUAVITA;
- лак AQUAVITA;
- лаки и эмали на основе акриловой дисперсии;
- картон гофрированный ГОСТ 7376;
- бумага оберточная ГОСТ 8273-75;
- лента полипропиленовая ТУ 19-193-82;

На все материалы, применяемые в производстве оборудования для детских игровых площадок, имеются гигиенические заключения национальных органов санитарно-эпидемиологического надзора России.

Гарантийные обязательства.

Предприятие-изготовитель гарантирует соответствие оборудования требованиям ГОСТ 52169-2012 при соблюдении эксплуатантом (владельцем) правил монтажа, эксплуатации, транспортирования и хранения.

Гарантийный срок эксплуатации 12 месяцев.

При нарушении правил монтажа, эксплуатации, транспортирования и хранения изготовитель не несет ответственности за выход из строя как оборудования в целом, так и его отдельных элементов.

Гарантия не распространяется на естественный износ лакокрасочного покрытия, а также потертости и деформации, появившиеся после передачи оборудования владельцу. Оборудование на осенне-зимний период необходимо защитить от воздействия атмосферных осадков, накрыть или убрать в помещение.

ГАРАНТИЙНЫЙ ТАЛОН	
Наименование изделия:	_____
АРТ.	_____
Дата выпуска	_____
заводской №(если имеется)	_____
Дата продажи	_____
Подпись продавца:	_____
Штамп:	_____
НЕЗАПОЛНЕННЫЙ ТАЛОН СЧИТАЕТСЯ НЕДЕЙСТВИТЕЛЬНЫМ!	



Предприятие-изготовитель оставляет за собой право внесения изменений в конструкцию, внешний вид комплектующих деталей и фурнитуры не ухудшающих потребительские свойства изделия.